

# Associazione Progetto Chimbote – Carta a mano nelle Ande – Onlus

Newsletter n. 2 – Luglio / Agosto 2008

## Editoriale

*Cari Lettori,*

*benvenuti al nostro appuntamento. Questa volta parleremo delle macchine che costituiranno l'ossatura del nostro progetto e di una grande occasione per farci conoscere. Buona lettura!*

---

## Cosa stiamo facendo

L'attività della nostra associazione prosegue su due fronti. Da una parte cerchiamo aiuti, contattiamo potenziali sponsor e ci attiviamo per farci conoscere il più possibile. Dall'altra ci occupiamo della costruzione delle attrezzature che renderanno possibile il funzionamento della cartiera. Tra queste sono fondamentali la raffinatrice olandese e la formatrice continua, due macchine di cui parleremo ora brevemente.

---

## La raffinatrice olandese

Come dice il nome, la raffinatrice è stata inventata in Olanda alla fine del diciassettesimo secolo per sostituire i pestelli in uso fino a quel momento; a più di tre secoli dalla sua invenzione è tuttora la macchina ideale per la fabbricazione artigianale della carta e per la preparazione di carte pregiate.

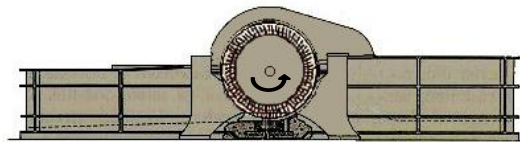

Come funziona? Immaginate una vasca ovale, con un setto centrale che la fa assomigliare ad una pista ad anello, il tutto riempito d'acqua e di materiale da raffinare (cotone, cellulosa industriale, fibre vegetali e così via). Più o meno a metà di uno dei bracci rettilinei si trova una ruota, simile a quella di un mulino e provvista di tante lame fissate alla superficie; sul fondo della vasca sono poi montate altre lame, posizionate in modo da sfiorare le lame della ruota. Durante il funzionamento della

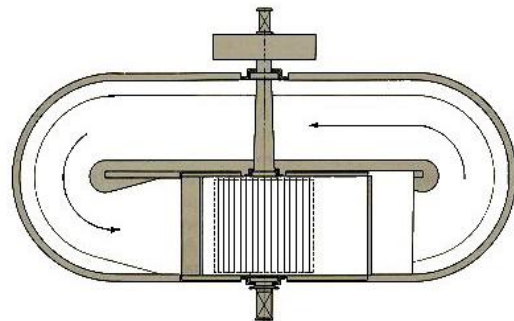

macchina il materiale da raffinare è costretto a passare tra le lame della ruota, posta in rotazione da un motore, e quelle fisse, subendo così la separazione e l'accorciamento delle fibre che lo compongono; la rotazione della ruota mantiene poi in circolazione tutto il materiale contenuto nella vasca, in modo da sottoporlo più volte all'azione delle lame.

Questo in breve il funzionamento. Ovviamente ci sono raffinatrici enormi e, all'altro estremo, raffinatrici poco più grandi di una tinozza; la *nostra* raffinatrice è adatta per un volume di produzione artigianale, con una capacità di 0,7 m<sup>3</sup> d'impasto.

Mentre state leggendo questa newsletter la macchina è in costruzione presso la ditta Damiano Fasana di Como–Tavernola, anche grazie a parte del materiale che ci è stato donato dalle ditte Cerutti & Urio di Cernobbio, Fasana Costantino di Cernobbio e Silfer di Albavilla. Potrete vederla funzionante durante la manifestazione di cui parleremo più avanti.

---

## La macchina continua

Quando si pensa alla macchina continua, ci si immagina un mostro lungo decine di metri e capace di produrre centinaia di metri quadrati di carta al minuto. Naturalmente, non si tratta del nostro caso. La

macchina di cui stiamo parlando riproduce fedelmente, in scala ridotta, il funzionamento di una macchina industriale ed è stata costruita con pazienza e perizia da Mirto Arnaboldi e Pierluigi Mazzola, un tempo collaboratori della Cartiera Ventura di Cernobbio ed ora in pensione. Ovviamente, se l'originale è lungo qualche decina di metri, la riproduzione in scala è lunga qualche metro; non si tratta dunque di un modellino! Il Comune di Maslianico, attuale proprietario della macchina, ha preso a cuore la nostra iniziativa ed ha deciso di donarcela. Gliene siamo immensamente grati. Anche questa macchina sarà funzionante durante quella manifestazione di cui ora è arrivato il momento di parlare.

---

### **Una grande occasione per farci conoscere**

Il 19 ottobre prossimo organizzeremo a Maslianico un giorno di festa, in cui tutti saranno benvenuti. Sarà l'occasione per farci conoscere e per mostrare il cammino percorso. Le macchine funzionanti permetteranno di illustrare il processo di fabbricazione della carta, sia col metodo artigianale a mano che con la macchina continua. E per mantenere vivo nelle future generazioni il ricordo della tradizione cartaria di Maslianico, in una data successiva organizzeremo con le scuole una ripetizione della giornata. Riservate fin d'ora la data nella vostra agenda! Tutti i particolari nel prossimo numero.

---

### **Il nostro sito web**

Abbiamo inaugurato un nostro sito web, attivo all'indirizzo [www.cartaamanonelleande.org](http://www.cartaamanonelleande.org). Si tratta di un inizio, che verrà man mano perfezionato tecnicamente ed arricchito nei contenuti. Visitatelo regolarmente!

---

### **Come sostenerci**

Un supporto concreto è naturalmente accettato con gratitudine. Abbiamo aperto un conto corrente bancario, intestato a **Progetto Chimbote – Carta a mano nelle Ande – Onlus**, presso la Allianz Bank, Filiale di Milano - Piazza Velasca 7/9, IBAN IT24X0358901600010570362015.

Il codice fiscale dell'Associazione, utile per documentare eventuali donazioni detraibili fiscalmente, è 95094910130.

---

### **Qualche informazione pratica**

Se non desiderate più ricevere questa newsletter è sufficiente inviare una e-mail senza testo all'indirizzo [postmaster@cartaamanonelleande.org](mailto:postmaster@cartaamanonelleande.org) compilando il campo oggetto con la parola *disdire*.

Preferite ricevere questa newsletter ad un altro indirizzo? Inviare una e-mail col nuovo indirizzo a [postmaster@cartaamanonelleande.org](mailto:postmaster@cartaamanonelleande.org).

Desiderate comunicare con noi, ricevere ulteriori informazioni o magari associarvi? Il nostro indirizzo di posta elettronica è [info@cartaamanonelleande.org](mailto:info@cartaamanonelleande.org). Vi risponderemo prontamente.

Arrivederci!

---